

Vérin ovale de dimensions compactes avec amortissement pneumatique réglable et magnétique de série; sa forme, en outre, permet le montage de plusieurs vérins accouplés avec des encombrements réduits (en largeur).

### CARACTÉRISTIQUES TECHNIQUES

Pression de fonctionnement : 1,5 ÷ 10 bar  
 Température ambiante : -20°C ÷ 80°C  
 Fluide : air filtré, avec ou sans lubrification  
 Chemise en alliage d'aluminium extrudé avec anodisation interne et externe de 15 µm avec profils pour capteurs à disparition.  
 Têtes et fonds en aluminium  
 Vis autotaradeuses en acier zingué  
 Piston en aluminium  
 Joints du piston en caoutchouc de nitrile  
 Joints de la tige en polyuréthane  
 Décélérateurs pneumatiques réglables qui permettent une décélération efficace du piston et réduisent la

pollution sonore.  
 Tige en acier chromé Ø 32 ÷ 80 mm, en acier inox Ø 18 ÷ 25 mm  
 Version magnétique de série  
 Vitesse max. : 1 m/s  
 Fixation intégrée avant, arrière, dessous et latérale.

#### Versions sur demande :

- Versions avec tige en acier inox (Ø 32 ÷ 80 mm) ou en acier chromé (Ø 18 ÷ 25 mm)
- Capteur magnétique série DF-...
- Bande de protection du fil du capteur magnétique code DHF-002100

#### Forces théoriques [N] développées à la pression d'utilisation [bar]

Vér. Ø		Pression d'utilisation[bar]				
		2	4	6	8	10
18	Poussée	54	108	162	216	270
	Traction	41	82	122	163	204
25	Poussée	98	196	295	393	491
	Traction	82	165	247	330	412
32	Poussée	161	322	483	643	804
	Traction	138	276	415	553	691
40	Poussée	251	502	754	1005	1256
	Traction	221	422	633	844	1055
50	Poussée	393	785	1178	1570	1963
	Traction	330	660	990	1320	1650
63	Poussée	623	1246	1870	2493	3116
	Traction	560	1120	1682	2240	2800
80	Poussée	1005	2010	3015	4019	5024
	Traction	942	1884	2826	3770	4711

#### Moment de torsion max. applicable [Nm] et relative rotation max.

Vér Ø	Nm	Degrés
18	0,80	0,90
25	1,00	0,80
32	1,40	0,60
40	1,70	0,40
50	2,00	0,35
63	2,30	0,30
80	2,60	0,30

Dans le cas des vérins pneumatiques avec tige traversante la force théorique à prendre en considération dans tous les deux sens est toujours identique à la valeur en " traction " indiquée dans le tableau.  
 En fait, ces valeurs doivent être réduites étant donné qu'il faut tenir compte du poids et des frottements de glissement des parties mobiles (~ -10%).



#### Tolérance nominale sur la course

Vér Ø	Tolérance mm
18 ÷ 25	+ 1,5/0
32 ÷ 50	+ 2/0
63 ÷ 80	+ 2,5/0

#### Codification

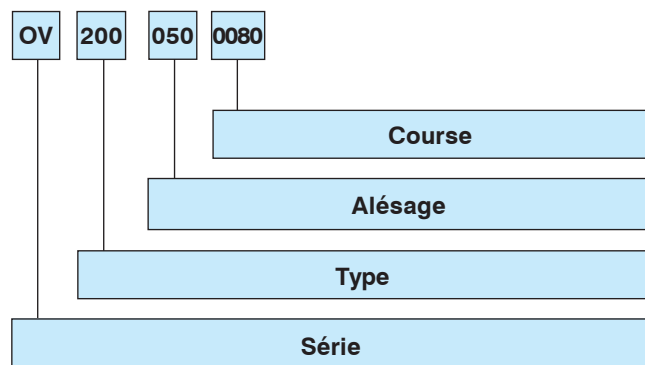

#### SÉRIE

OV = Vérin ovale Ø 18 ÷ 80 mm

#### TYPE

- 1--- Tige femelle en acier inox
- 2--- Tige femelle en acier chromé (Ø 18 – 25 mm exclus)
- 3--- Tige mâle en acier inox
- 4--- Tige mâle en acier chromé (Ø 18 – 25 mm exclus)
- 00 D.E
- 01 D.E tige traversante
- 02 D.E tige traversante creuse

#### ALÉSAGE

018 - 025 - 032 - 040 - 050 - 063 - 080 mm

#### COURSE

0010-0025-0040-0050-0080-0100-0125-0160-0200  
 (Ø 18 ÷ 80 mm)  
 0250-0320 (Ø 32 ÷ 80 mm)

Vérin double effet Ø 18 mm

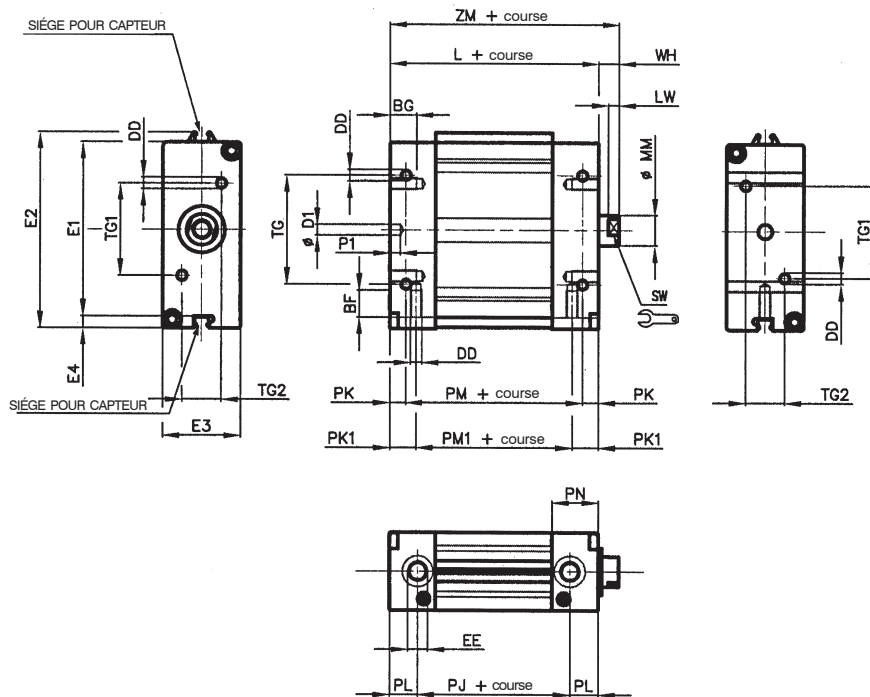

Série OV100.../OV200...  
Tige femelle

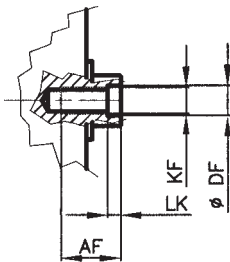

Série OV300.../OV400...  
Tige mâle

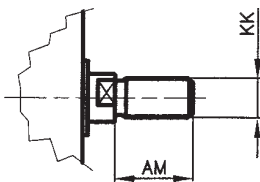

Vér. Ø	AF min	AM	B f9	BF min	BG min	D1 H9	DD	DF	E1	E2	E3	EE	H1	L	KF	KK	LK
18	8	20		6	6	4	M4	4,1	40,5	50,5	16	M5		60	M4	M8	1
25	12	22	16	8	8	4	M4	5,1	52	57	20	M5		62	M5	M10X1,25	2
32	14	22	20	8	8	4	M5	6,2	61	66	24,5	G1/8	4,5	72	M6	M10X1,25	2,5
40	16	24	25	12	12	4	M5	8,2	61,5	67	38	G1/8	9	76	M8	M12X1,25	3
50	20	32	30	14	14	5	M8	10,5	76	81	40	G1/4	9,5	82	M10	M16X1,5	5
63	20	32	30	14	10,5	5	M10	10,5	92	97	50	G1/4	10,5	82	M10	M16X1,5	5
80	20	32	40	15	15	5	M10	10,5		130	60	G1/4	9	106	M10	M16X1,5	5

Vérin double effet Ø 25 ÷ 80 mm

Vér. Ø 80 mm

Vér. Ø 25 ÷ 63 mm

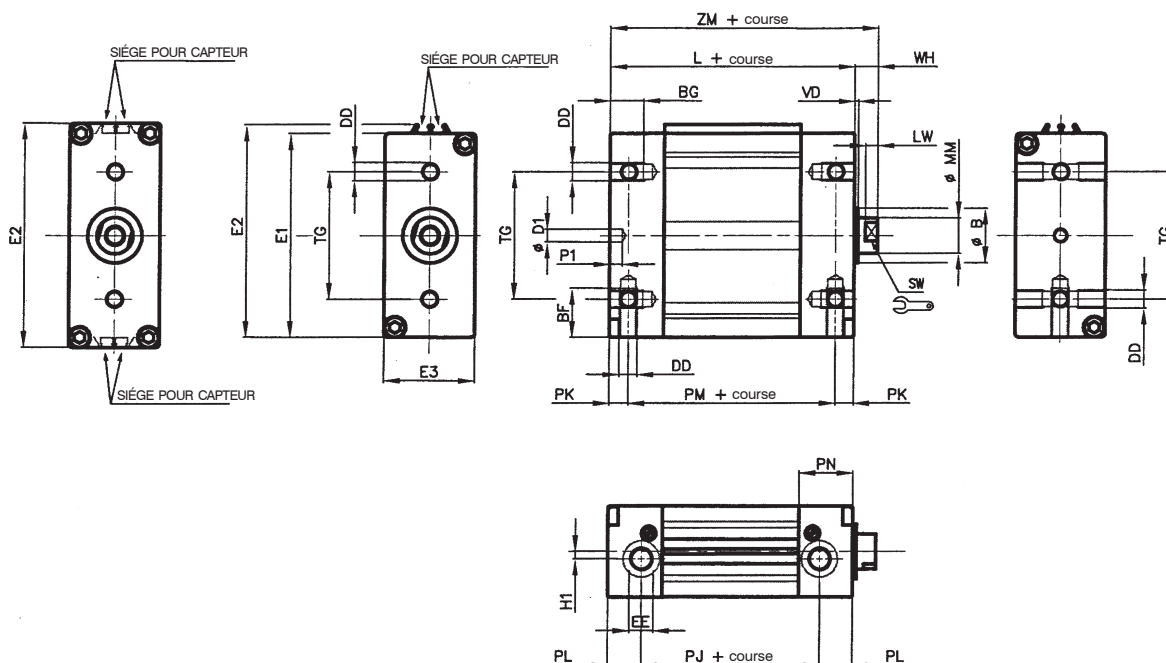

Masse

Vér. Ø	Vérin course "0" (g)	Augmentation chaque mm de course (g)	Parties mobiles course "0" (g)	Augmentation chaque mm de course (g)
18	120	1,3	30	0,4
25	180	1,8	60	0,6
32	290	2,4	105	0,9
40	465	3,4	165	1,6
50	780	4,7	230	2,5
63	1145	5,8	295	2,5
80	2245	8,6	535	2,5

NOTE : La longueur d'amortissement peut varier par rapport à celle indiquée en fonction des différentes applications d'emploi et de fonctionnement.

Vér. Ø	MM	P1	PJ	PK	PL	PM	PN	SW	TG	VD	WH	ZM	Longueur d'amortissement
18	8	7	44	4	8	52	16	7	20		7	67	8
25	10	7	38	4	12	54	16	8	32	2	8	70	10
32	12	7	57	5	7,5	62	18	10	36	2	8	80	10
40	16	7	47	7,5	14,5	61	22	13	40	2	9	85	14
50	20	7	41	8,5	20,5	65	30	17	50	2	10	92	avant 11/arrière 14
63	20	7	41	8,5	20,5	65	30	17	60	2	10	92	avant 11/arrière 14
80	20	7	66	9	20	88	30	17	75	3	12	118	avant 20/arrière 27



Vérin double effet tige traversante Ø 18 ÷ 80 mm

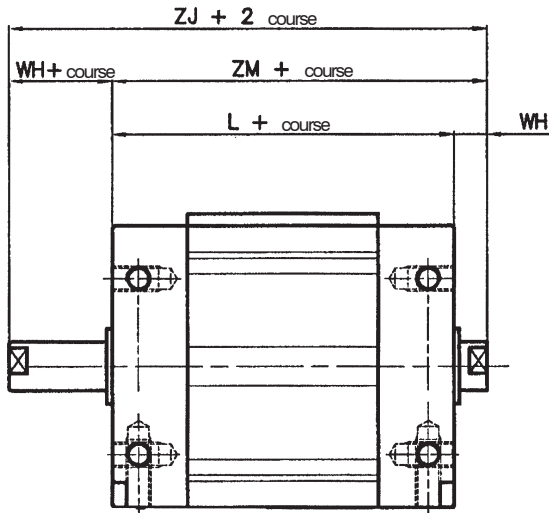

Masse

Vér. Ø	Vérin course "0" (g)	Augmentation chaque mm de course (g)	Parties mobiles course "0" (g)	Augmentation chaque mm de course (g)
18	140	1,7	50	0,8
25	210	2,4	90	1,2
32	330	3,2	140	1,8
40	535	5	235	3,2
50	900	7,2	350	5
63	1265	8,3	415	5
80	2390	11	680	5

NOTE: pour les dimensions manquantes se référer aux pages 4/5.

Série OV-102.../OV202...

Tige femelle traversante creuse  
 Ø 18 ÷ 25 mm course max 100 mm  
 Ø 32 ÷ 80 mm course max 160 mm

Série OV-302.../OV402...

Tige mâle traversante creuse  
 Ø 18 ÷ 25 mm course max 100 mm  
 Ø 32 ÷ 80 mm course max 160 mm

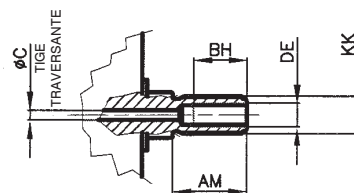
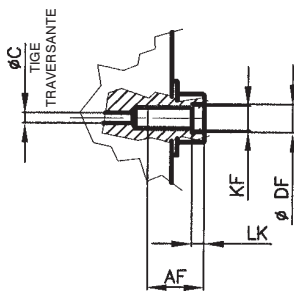

Vér. Ø	AF min	AM	C min	DE	DF	KF	KK	L	LK	WH	ZM	ZJ	Longueur d'amortissement
18	8	20	1,5		4,1	M4	M8	60	1	7	67	74	8
25	12	22	2,5		5,1	M5	M10X1,25	62	2	8	70	78	10
32	14	22	3,5		6,2	M6	M10X1,25	72	2,5	8	80	88	10
40	16	24	5		8,2	M8	M12X1,25	76	3	9	85	94	14
50	20	32	7,5	G1/8	10,5	M10	M16X1,5	82	5	10	92	102	11
63	20	32	7,5	G1/8	10,5	M10	M16X1,5	82	5	10	92	102	11
80	20	32	7,5	G1/8	10,5	M10	M16X1,5	106	5	12	118	130	20

**Pied en acier zingué**

Ø 18 mm

Ø 25 mm

Ø 32 ÷ 80 mm

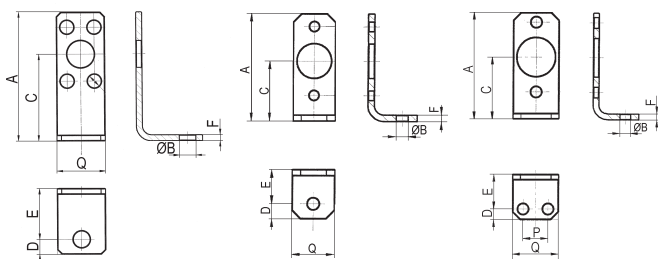

Vér. Ø	A	ØB	C	D	E	F	P	Q	Code
18	43	5,5	29	5	17	2	-	16	OVF-13018
25	50	5,5	28	7	16	3	-	20	OVF-13025
32	55	5,5	32	5,5	18	3	13	24	OVF-13032
40	65	5,5	40	7	20	4	16	30	OVF-13040
50	85	6,6	50	8	24	4	22	38	OVF-13050
63	105	9	63	10	27	4	30	50	OVF-13063
80	130	9	80	10	29	6	40	60	OVF-13080

**Bride en alliage d'aluminium**

Ø 18 mm

Ø 25 mm

Ø 32 ÷ 80 mm

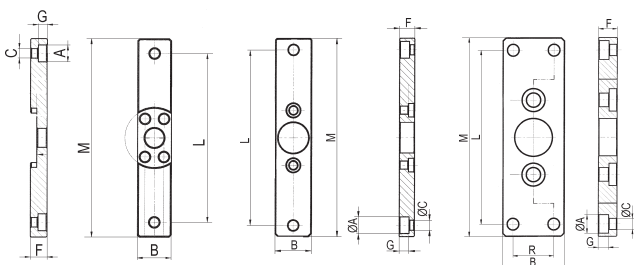

Vér. Ø	ØA	B	ØC	F	G	L	M	R	Code
18	8	16	4,5	8	4,3	80	94	-	OVF-12018
25	10	20	5,5	10	5,7	100	115	-	OVF-12025
32	11	24	6,6	10	6,3	115	130	-	OVF-12032
40	11	30	6,6	10	6,3	132	146	-	OVF-12040
50	15	38	9	12	8,3	140	160	21	OVF-12050
63	15	50	9	15	8,3	140	160	33	OVF-12063
80	15	60	9	20	8,3	178	200	40	OVF-12080

**Articulation mâle en alliage d'aluminium**

Ø 18 mm

Ø 25 ÷ 80 mm

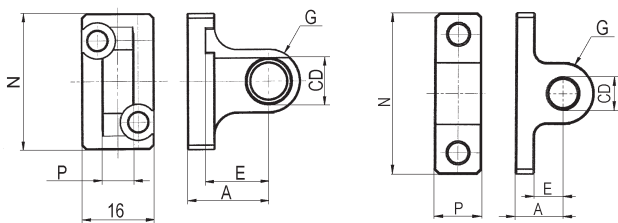

Vér. Ø	A	CD ØH7	E	G	N	P H12	Code
18	18	8	14	7	30	7	OVF-11018
25	14	8	8	7,5	42	9	OVF-11025
32	15	10	9	10	47	10,5	OVF-11032
40	18	12	12	13	52	10,5	OVF-11040
50	20	12	12	13	68	20	OVF-11050
63	24	16	16	17	80	25	OVF-11063
80	24	16	9	17	95	25	OVF-11080

**Ecrou pour tige mâle**

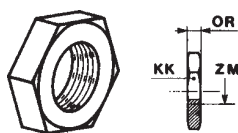

Vér. Ø	ZM	KK	OR	Code
18	M8	13	5	MF-16020
25	M10X1,25	17	6	KF-16032
32	M10X1,25	17	6	KF-16032
40	M12X1,25	19	7	KF-16040
50	M16X1,5	24	8	KF-16050
63	M16X1,5	24	8	KF-16050
80	M16X1,5	24	8	KF-16050

**Vis de fixation**

Vis cylindrique UNI5931 (100 pièces) pour OVF-13.. Pied

Ø 18 AZ4-VN0408 Ø 40 AZ4-VN0514 Ø 80 AZ4-VN1020  
 Ø 25 AZ4-VN0410 Ø 50 AZ4-VN0816  
 Ø 32 AZ4-VN0510 Ø 63 AZ4-VN1018

Vis cylindrique DIN7984 (100 pièces) pour OVF-12.. Bride

Ø 18 AZ4-VPA0408 Ø 40 AZ4-VPA0518 Ø 80 AZ4-VPA1025  
 Ø 25 AZ4-VPA0414 Ø 50 AZ4-VPA0818  
 Ø 32 AZ4-VPA0512 Ø 63 AZ4-VPA1018

Vis cylindrique UNI5931 (100 pièces) pour OVF-11.. Articulation mâle

Ø 18 AZ4-VN0410 Ø 40 AZ4-VN0516 Ø 80 AZ4-VN1025  
 Ø 25 AZ4-VN0412 Ø 50 AZ4-VN0820  
 Ø 32 AZ4-VN0512 Ø 63 AZ4-VN1016